

User Manual

Manual
del usuario

AMBIANO®

ANIMAL HUMIDIFIER WITH ULTRASONIC COOL MIST

**HUMIDIFICADOR EN FORMA DE ANIMALES
CON NIEBLA FRÍA ULTRASÓNICA**



English 02
Español 20

Table of contents

Package contents	4
Components	4
General information	6
Read and save these instructions	6
Explanation of symbols.....	6
Intended use	7
Safety	8
General safety instructions	8
First use	12
Check product and contents of delivery	12
Operation	12
Setting up the product.....	13
Filling with water	13
Connecting the product.....	14
Switching the product on and off	14
Refilling with water	14
Cleaning	15
Cleaning exterior parts	16
Cleaning and descaling the water tank	16
Cleaning the control unit.....	16
Cleaning the air vent	16
Storage	17
Trouble shooting	17
Technical specifications	19
Disposal	19
Disposing of packaging	19
Disposing of the product	19

Package contents

A

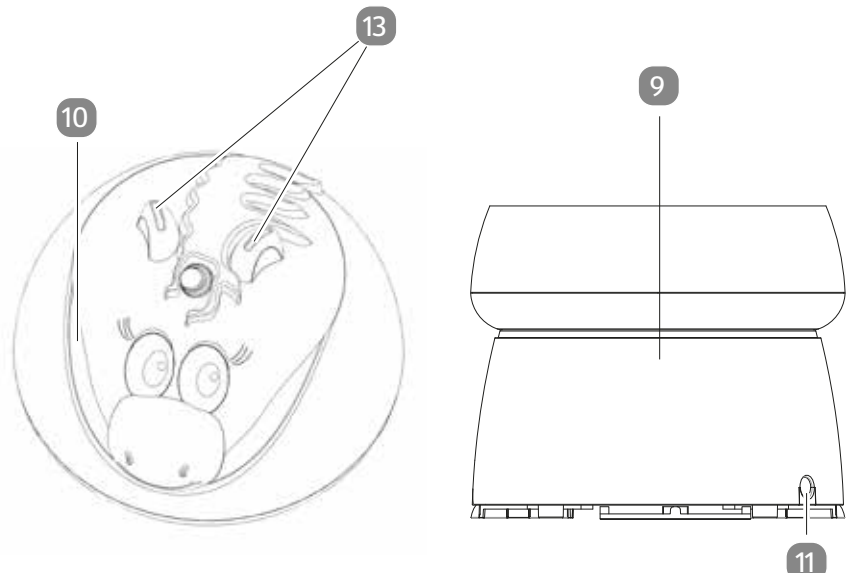

Components

- 1 Control knob
- 2 Red LED
- 3 Green LED
- 4 Fan outlet
- 5 Water tank
- 6 Water tank cover
- 7 Mist outlet channel
- 8 Power supply unit
- 9 Control unit
- 10 Lid
- 11 Connection socket
- 12 Water Level Sensor
- 13 Mist outlet slot
(The position may vary depending on the model)

Instruction manual
Warranty card

B

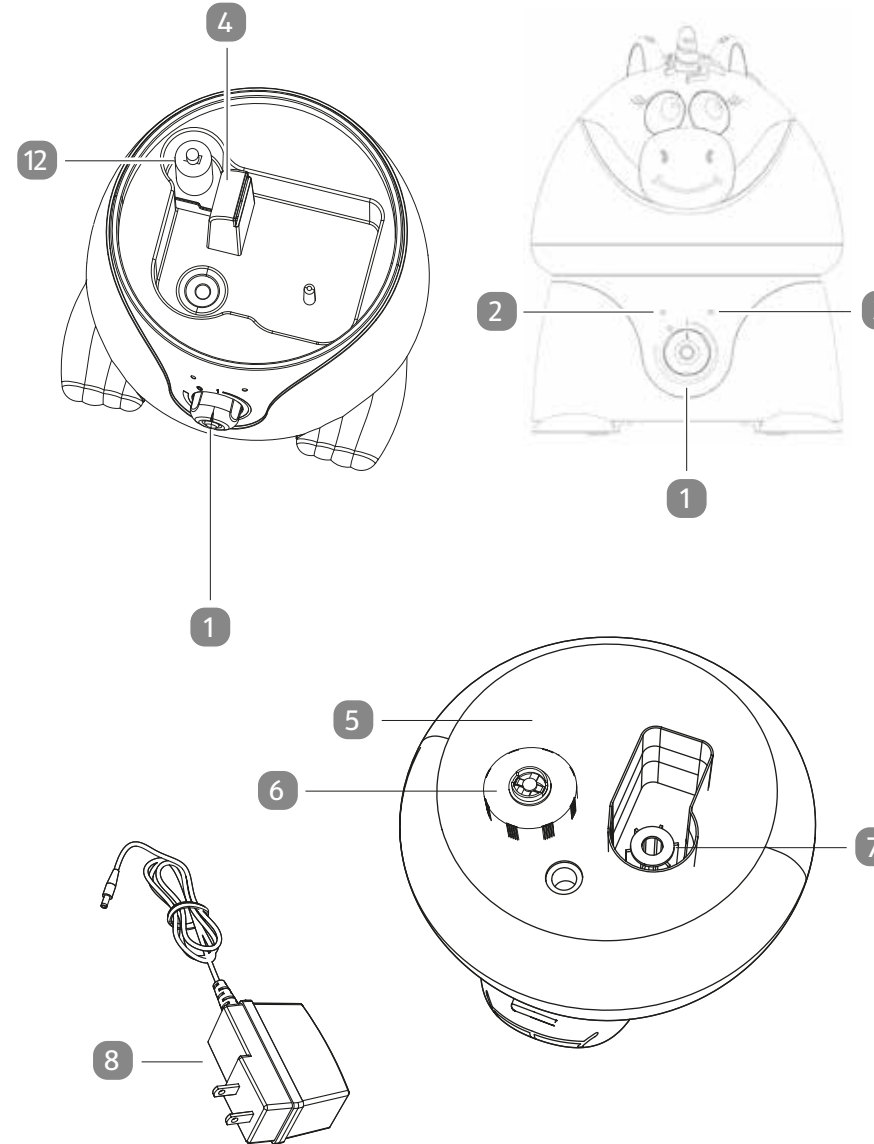

General information

READ AND SAVE THESE INSTRUCTIONS



Animal humidifier with ultrasonic cool mist (hereinafter referred to only as „Product“). Please read this instruction manual carefully and completely. Always comply with any safety instructions. If you have any questions or are unsure how to handle the product, please contact your retailer or customer service center. Please keep this manual for reference, and pass it on to third parties, if applicable.

Explanation of symbols



This signal symbol/word refers to a hazard with a medium level of risk that, if not avoided, may result in death or serious injury.



This signal symbol/word refers to a hazard with a low level of risk that, if not avoided, may result in minor or moderate injury.



This signal word warns of possible material damage.



NOTE! This symbol indicates useful additional information on the assembly or operation of your product.



Electrical devices that carry this symbol are rated as Protection Class II.



DC Voltage



Alternating current



The ETL Listed Mark is proof that the adaptor has been independently tested and meets the applicable published standard.



This symbol indicates the polarity of the current at the mains connection.



Suitable for indoor use only.



FCC PART 18

This device complies with part 18 of the FCC Rules. Operation is subject to the following two conditions: (1) this device may not cause harmful interference, and (2) this device must accept any interference received, including interference that may cause undesired operation.

Warning: Changes or modifications to this unit not expressly approved by the party responsible for compliance could void the user's authority to operate the equipment. NOTE: This equipment has been tested and found to comply with the limits for a Class B ISM equipment, pursuant to Part 18 of the FCC Rules. These limits are designed to provide reasonable protection against harmful interference in a residential installation. This equipment generates, uses and can radiate radio frequency energy and, if not installed and used in accordance with the instructions, may cause harmful interference to radio communications.

However, there is no guarantee that interference will not occur in a particular installation. If this equipment does cause harmful interference to radio or television reception, which can be determined by turning the equipment off and on, the user is encouraged to try to correct the interference by one or more of the following measures:

- Reorient or relocate the receiving antenna.
- Increase the separation between the equipment and receiver.
- Connect the equipment into an outlet on a circuit different from that to which the receiver is connected.
- Consult the dealer or an experience radio/TV technician for help.

Intended use

The product is designed exclusively for humidifying interior spaces. It is intended only for private use and is not suitable for commercial purposes. This product is not a toy! The product must not be used in any way other than that described above and must not be modified in any way, as doing so may result in damage to property or even personal injury. The manufacturer and/or retailer accepts no liability whatsoever for damage arising from use other than intended or incorrect use.

Safety

General safety instructions



Danger for children and persons with impaired physical, sensory, or mental capacities (e.g. partially disabled persons, older persons with reduced physical and mental capacities) or lack of experience and knowledge (e.g. older children).

- This product may be used by children aged eight and over as well as persons with impaired physical, sensory or mental capacities or those lacking experience and knowledge if they are supervised or have been instructed in how to safely use the product and have understood the risks associated with operating it. Children must not play with the product. Cleaning and user maintenance must not be performed by unsupervised children.
- Keep children under eight years of age away from the product and connection cable.
- Do not leave the product unattended while in operation.
- Do not let children play with the packaging. Children may get caught in it when playing and suffocate.



Risk of electric shock!

Incorrect electrical installation or a power supply voltage that is too high can potentially cause electric shocks.

- Only connect the product if the line voltage of the power socket corresponds to the rating plate specification.
- Only connect the product to an easily accessible socket so that you can quickly disconnect it from the power grid in case of a failure.
- Do not use the product if it is visibly damaged or if the connection cable or power supply unit is defective.
- If the product's connection cable is damaged, the cable must be replaced by the manufacturer, its after-sales support, or a person with similar qualifications to avoid risks.

- Only use the product with the enclosed power supply unit.
- Do not open the housing; instead, have a qualified professional carry out the repairs. Contact a qualified workshop for this. Liability and warranty claims are waived in the event of repairs performed by the user, improper connection of the device or incorrect operation.
- Only parts that comply with the original device information may be used for repairs. This product contains electrical and mechanical parts which are essential for providing protection against sources of danger.
- Do not operate the product with an external timer or separate remote control system.
- Do not submerge the product, connection cable, or power supply unit in water or other liquids.
- Never touch the power supply unit with wet hands.
- Never pull the power supply unit out of the socket by the power cable; instead, always do so by taking hold of the power plug.
- Never use the connection cable as a carrying handle.
- Keep the product, power supply unit, and connection cable away from open flames and hot surfaces.
- Lay the connection cable out in such a way that it does not pose a tripping hazard.
- Do not kink the connection cable and do not lay it over sharp edges.
- Only use the product in indoor areas. Do not use it in wet rooms or in the rain.
- Never store or use the product so that it is at risk of falling into a bathtub or washbasin.
- Never retrieve an electrical device by hand if it has fallen into water. In this case, immediately pull the DC connector/power supply unit out of the power socket.
- Make sure that children do not insert any objects in the product.
- Always switch the product off and pull the power supply unit out of the socket when you are not using the product, cleaning it, filling it with water (see chapter on "Filling with water"), or in the event of a fault.



Health hazard!

Improper use of the product may result in injury to your health.

- **WARNING:** Microorganisms, which might be in the water or surrounding environment where the product is being used or stored, can grow in the water tank and be released into the air, leading to serious health risks if the water is not replaced and if the water tank is not properly cleaned every three days.
- Please note that high air humidity can promote the growth of biological organisms in the environment.
- Do not allow the area around the product to get wet or damp. Reduce the release of vapor if moisture occurs. Only use the product periodically if you cannot reduce the release of vapor. Do not let absorbent materials (e.g. carpets, curtains, drapes, or tablecloths) get wet.
- Do not leave any water in the water tank if the product is not being used.
- The product must be emptied and cleaned before being put away. The product must be cleaned before the next use.

NOTICE!

Risk of damage!

Handling the product improperly may damage the product.

- Place the product on an easily accessible, level, dry, heat-resistant, and sufficiently stable work surface. Do not place the product on the edge of the work surface.
- Prevent heat from building up by not placing the product directly up against a wall or under cupboards or similar. The released vapor or heat produced could damage pieces of furniture.
- Do not cover the product during operation.
- Never place the product on or near hot surfaces (hotplates, etc.).
- Never expose the product to high temperatures (heaters, etc.) or to the effects of the weather (rain, etc.).
- Do not expose the product to direct sunlight or hot circulating air.
- Do not use the product with ambient temperatures below 32 °F (0 °C). If the water in the water tank is frozen, wait until it has melted.

- If the room temperature is below 32 °F (0 °C), empty the water tank. Freezing water can damage the product.
- Never fill the water tank with water that is above 104 °F (40 °C) to prevent discoloration or deformation.
- Only put water in the water tank; never put water in the other parts of the product.
- Never put water into the product's vapor discharge opening or vapor discharge channel. Wipe wet areas on the product with a dry cloth.
- Do not put any metals, chemicals, or cleaning agents in the water tank. Otherwise, humidification won't work properly.
- Never remove residual water from the steam pipe when the product is switched on. This can destroy the sensor.
- Do not move the product around too much if there is a lot of water in the water tank. Otherwise, water may leak and can get into other parts of the product.
- Never attempt to clean the product by immersing it in water, and do not use a steam cleaner to clean it. Otherwise, the product could be damaged.
- Do not in any case place the product in the dishwasher. It would be destroyed as a result.
- Stop using the product if its plastic parts exhibit cracks or breaks or are deformed. Replace damaged parts only with corresponding original spare parts.
- Refer to the "Cleaning" chapter.

First use

Check product and contents of delivery

NOTICE!

Risk of damage!

Be careful when opening the package with a sharp knife or other pointed object, as the product could easily be damaged.

- Proceed with great care when opening.
 1. Take the product out of the packaging.
 2. Check if the delivery is complete (see **Fig. A**).
 3. Please check the product itself and all its components for damage. Should you detect any damage, do not use the product. Please contact the manufacturer's service address stated on the warranty card.
 4. Make sure that the water level sensor **12** is properly attached and not blocked. (see **Fig. B**).
 5. Rinse the water tank **5** and the water tank cover **6** with clear water.

Operation

NOTICE!

Risk of damage!

Unusual noises or odors may be a sign that the product is damaged.

- If there are any unusual noises or odors coming from the product, immediately pull the power supply unit out of the power socket.
- Contact the warranty provider as specified on the warranty card.

NOTICE!

Risk of damage!

The product can be quickly damaged when used with an empty water tank.

- Never use the product without water in the water tank.



It is best to use the product with cool boiled or distilled water.

Change the water tank's water on a regular basis to keep the product clean.

With a full tank, the product can operate continuously to 24 hours without having to refill.

Setting up the product

- Connect the product to a socket with a power voltage corresponding to the rating plate. Make sure that the connection socket **11** is freely accessible.
- Connect the hollow plug of the plug-in power supply unit **8** to the socket on the back of the product.

Filling with water



WARNING!

Risk of electric shock!

If the product falls over with a full water tank, the outcoming water can flow out onto other electrical devices and cause electric shock.

- Set the product down in a safe place.
- Empty the water tank if you do not intend to use the product for an extended period.
- Make sure that the device is unplugged when you are adding water to it.
 1. Take off the lid **10** from water tank **5**.
 2. Grab the water tank **5** by the carrying handle and remove it from the control unit **9**. Turn the water tank **5** upside down.
 3. Unscrew the water tank cover **6** counterclockwise off the water tank **5**.
 4. Use the water tank opening to pour max. 1 gallon (3780 ml) of water into the water tank **5**. Do not fill water in the mist outlet channel **7**.
 5. Screw the water tank cover **6** back on clockwise and wipe off any water residue with a dry cloth.
 6. Turn the water tank **5** over again and place it on the control unit.

Connecting the product

- Connect the product to a properly installed power outlet using the plug-in power supply.

Switching the product on and off

The amount of humidification can be progressively adjusted with the control knob ①.

1. Turn on the product by turning the control knob ① clockwise. The control knob ① can be used to adjust the intensity of the mist output.
 - If the green LED ③ lights up, there is a sufficient amount of water in the water tank ⑤.
 - If the red LED ② lights up, there is an insufficient amount of water in the water tank ⑤.
2. To turn the product off, turn the control knob ① counterclockwise until you hear a „click“ sound.



SET THE CORRECT HUMIDITY OUTPUT: Adjust the control knob ① so the mist rises up to be absorbed by the room air. If mist drops quickly, turn down the control knob ① until the mist is rising up.



A NOTE ABOUT HUMIDITY: To reduce excessive humidity or condensation, especially in small rooms, leave the room door open and adjust mist intensity to the low output setting.

- Too much humidity in the room may allow moisture to accumulate on surfaces where bacteria and fungi can grow. Moisture that gathers may also damage furniture and walls, especially wallpaper.

Refilling with water



The integrated safety mechanism automatically stops the humidification process when there is no water in the water tank ⑤. The red LED ② is on and mist is no longer released from the mist outlet slot ⑬.

1. To use the product again, pull the power supply unit ⑧ out of the socket and fill the water tank ⑤ with water (see chapter “Filling with water”).
2. Insert the power supply unit into the socket and switch on the product (see chapter “Switching the product on and off”).

Cleaning



WARNING!

Risk of electric shock!

If the product falls over with a full water tank, the outgoing water can flow out onto other electrical devices and cause electric shock.

- Always disconnected the power supply unit and let it cool completely before cleaning and putting it away!



WARNING!

Health hazard!

Improper use of the product may result in injury to your health.

- The water tank must be emptied and refilled every three days. Before the water tank is filled, it must be cleaned. Any deposits, residues, or dirty film that has formed on the water tank’s surfaces or inner surfaces must be removed. All surfaces must be rubbed dry.

NOTICE!

Risk of short circuit!

Water or other liquids that have penetrated the housing may cause a short circuit.

- Never submerge the product in water or other liquids.
- Make sure that no water or other liquids penetrate the housing.

NOTICE!

Risk of damage!

Improper handling of the product may damage the product.

- Do not use any aggressive cleaners, brushes with metal or nylon bristles, or sharp or metallic cleaning utensils such as

knives, hard scrapers and the like. They could damage the surfaces.

- Never attempt to clean the product by immersing it in water or any other fluids, and do not use a steam cleaner to clean it. Otherwise, the product could be damaged.
- Do not in any case place the product in the dishwasher. It would be destroyed as a result.



The water tank must be cleaned every three days.

All other components must be cleaned once a week.

- Before cleaning, pull the power supply unit out of the socket.

Cleaning exterior parts

- Use a slightly moistened cloth to wipe down the outside of the product. Then let all parts dry completely before operating the product again

Cleaning and descaling the water tank

1. Unscrew the water tank cover ⑥ from the water tank ⑤ and remove any deposits or dirt that may have collected in the water tank ⑤.
2. Fill the water tank ⑤ halfway with warm water and add 1 tablespoon of white vinegar. Close the water tank ⑤ by twisting the water tank cover ⑥ tightly. Shake the water tank ⑤ vigorously and let the solution soak in for about 30 minutes.
3. Drain the water tank ⑤ and rinse it thoroughly with clean water.
4. Allow the product to air dry completely.

Cleaning the control unit

1. Remove the water tank ⑤ by lifting it from the control unit and set it aside.
2. Remove any deposits or dirt that may have accumulated.
3. Fill some water into the control unit ⑨ and add 1 tablespoon of white vinegar. Let this soak for about 30 minutes.
4. Empty the control unit ⑨ and rinse it with clear water. Make sure that the water does not flow into the fan outlet ④ when draining.
5. Allow the product to air dry completely.

Cleaning the air vent

1. Use a damp cloth to wipe off the air vent on the control unit ⑨. If necessary, use a little vinegar to dissolve the limescale.

2. Let the air vent dry completely.

Storage

- Empty and clean the water tank ⑤, remove the water from the inside of the control unit ⑨, and wipe all parts dry with a cloth.
- Keep the product in the original packaging, out of the reach of children, and in a dry place.

Trouble shooting



DO NOT attempt to repair the motor yourself. If the humidifier continues to not operate, please call customer service.

Problem	Solution
Indicator light is staying red	<ul style="list-style-type: none"> • Ensure the cap is secured properly to the tank allowing water to pass through to the base. • Clean the Water Level Sensor: Pull off the plastic cap from the peg. Remove the water level sensor float and clean with warm sudsy water. Replace parts by first putting the float onto the peg, then replacing the plastic cap on the peg.
Humidifier does not have any power	<ul style="list-style-type: none"> • Ensure unit is properly plugged into a power outlet / try another power outlet. • Check the Control Knob is turned to the ON position. • If Power On indicator light does not come on, contact Customer service.
There is a strange odor	<ul style="list-style-type: none"> • Clean the Water Tank with a water & white vinegar solution and rinse with clean water (see chapter "Cleaning and descaling the water tank"). • Leave the empty Water Tank open in a cool place for 12 hours without the Water Tank Cap attached.

Indicator light is green, but there's no mist	<ul style="list-style-type: none"> • Complete the weekly maintenance (see chapter "Cleaning"). • The base might be overfilled: Remove the tank, empty the base & replace the filled tank on the empty base. • Humidifier should be placed on a hard flat surface & fan vent should not be blocked. • Try turning the control knob up to MAX and let it run for 10 minutes.
White dust appears & settles outside the humidifier	<ul style="list-style-type: none"> • Area tap water may have too many minerals. Change to filtered or distilled water..
Humidifier is leaking	<ul style="list-style-type: none"> • From MIST LID: Turn control knob down • From TANK: Check for possible cracks in the tank or around the seam • From BASE: Call Customer service

Technical specifications

Product

Model Number:	1094_U, 1094_O
Item number:	835232
Rating voltage:	24 V --- 1 A
Wattage:	24 W
Frequency:	50/60 Hz
Noise Level:	< 37 decibels from 3 ft away
Protection class:	II
Dimensions (W x D x H):	Unicorn: 9.61 x 9.25 x 12.01 in (24.4 x 23.5 x 30.5 cm) Owl: 9.45 x 9.25 x 11.54 in (24 x 23.5 x 29.3 cm)

Power supply

Manufacturer's name:	Shenzhen Flypower Technology Co., Ltd.
Model:	PS24D240K1000UD
Input voltage:	100-240 V~
Input alternating current frequency:	50/60 Hz
Output voltage:	24 V ---
Output current:	max. 1 A
Output power:	max. 24 W
Protection class:	II

Disposal

Disposing of packaging

Please dispose of package in an environmentally friendly way.

Disposing of the product

If the product should no longer work at all, please make sure that it is disposed of in an environmentally friendly way and according to local regulations.

Índice

Contenido del paquete	22
Componentes	22
Información general	24
Lea y guarde estas instrucciones	24
Explicación de los símbolos.....	24
Uso previsto	25
Seguridad.....	26
Instrucciones generales de seguridad	26
Primer uso	30
Compruebe el producto y el contenido de la entrega.....	30
Funcionamiento	30
Preparación del producto	31
Llenar con agua.....	31
Conectar el producto.....	32
Encender/apagar el producto	32
Rellenar con agua	32
Limpieza	33
Limpieza exterior	34
Limpieza y descalcificación del depósito de agua	34
Limpieza de la unidad de control.....	34
Limpieza de la ranura de ventilación	35
Almacenamiento.....	35
Solución de problemas	35
Especificaciones técnicas.....	37
Eliminación	37
Eliminación del embalaje	37
Eliminación del producto	37

Contenido del paquete

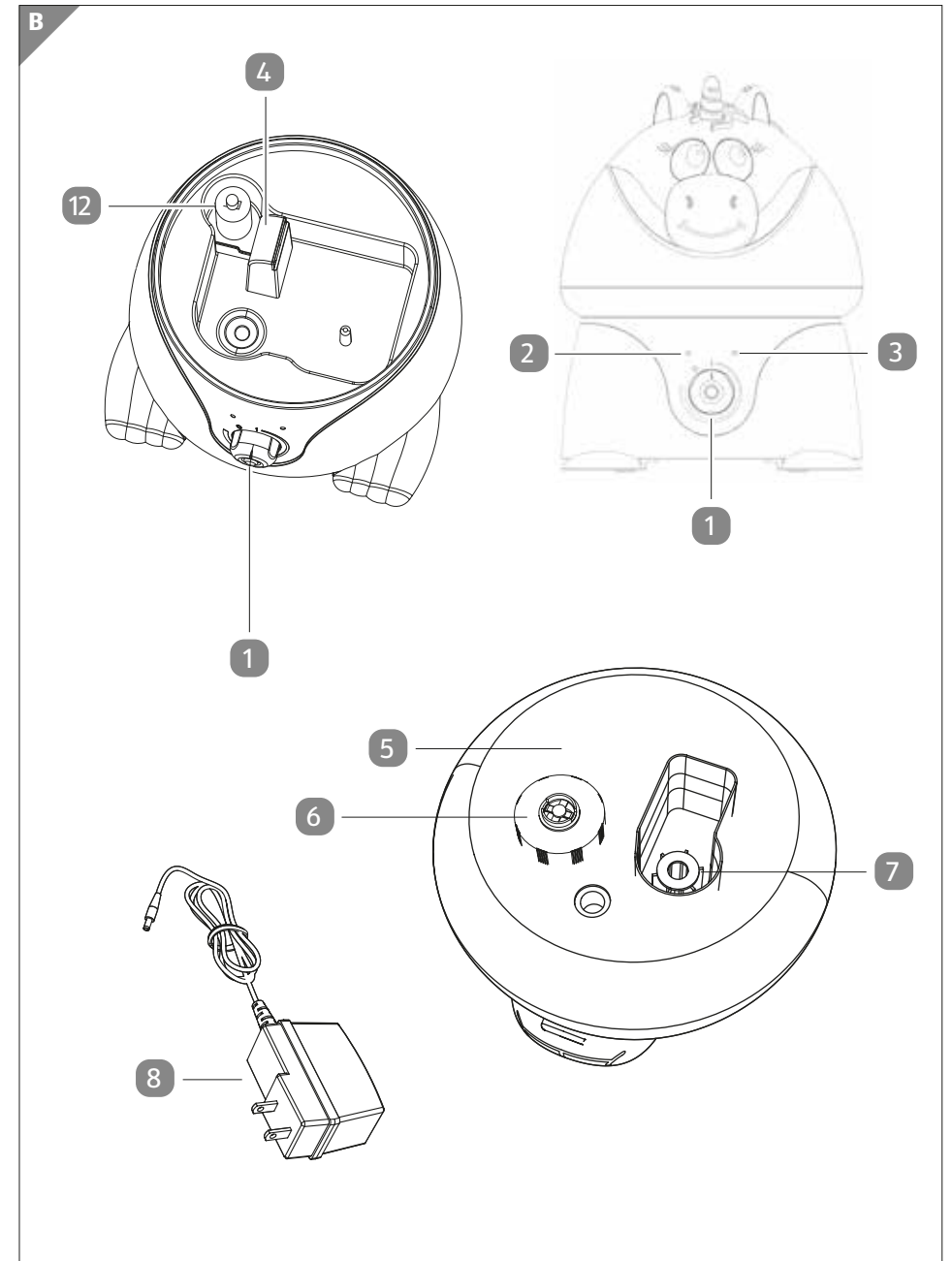
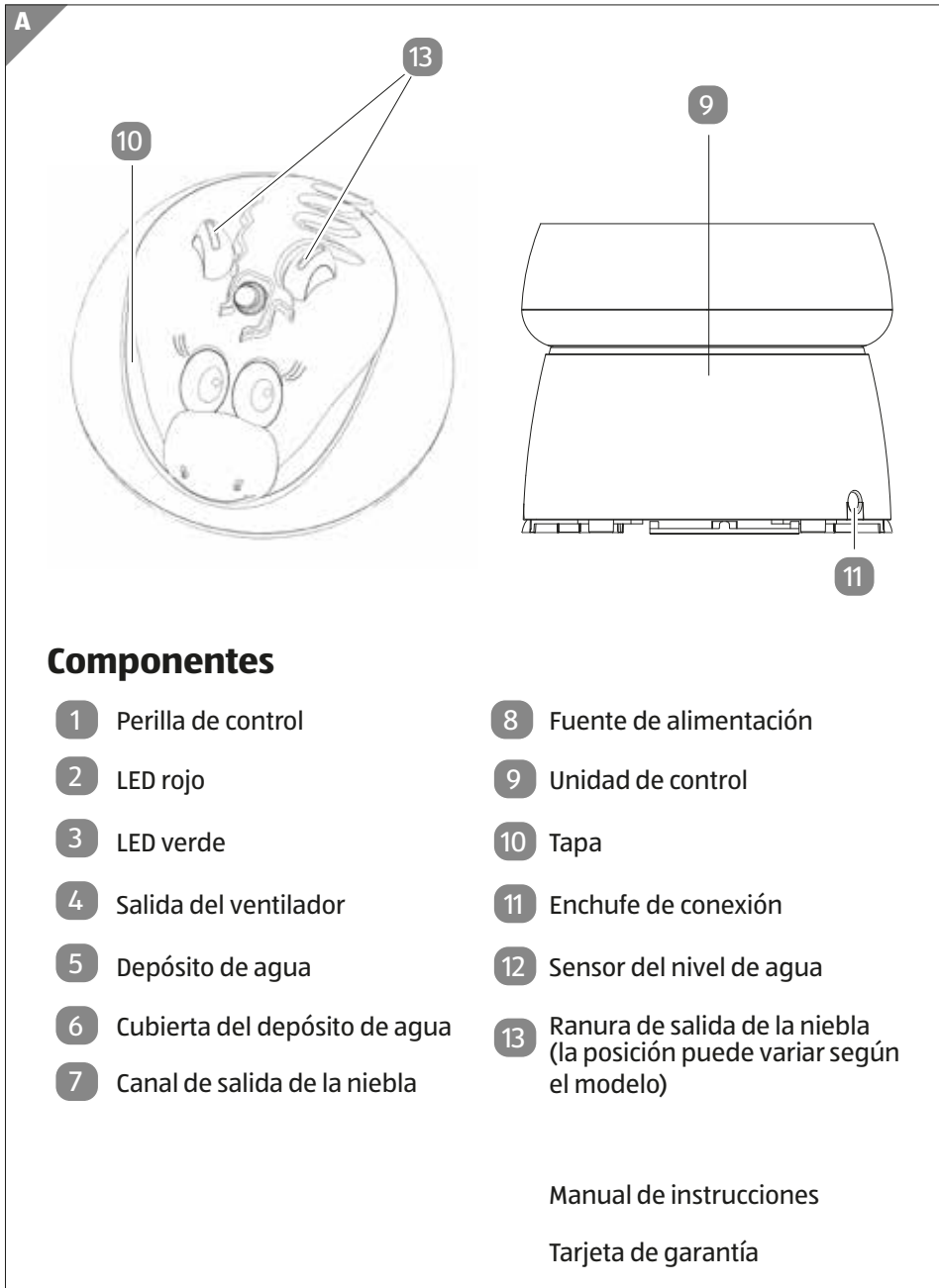

Información general

LEA Y GUARDE ESTAS INSTRUCCIONES



Humidificador en forma de animales con niebla fría ultrasónica (en lo sucesivo denominado "producto"). Lea con atención y por completo este manual del usuario. Siga siempre todas las instrucciones de seguridad.

Si tiene alguna pregunta o no está seguro de cómo operar el producto, póngase en contacto con el vendedor o con nuestro centro de servicio. Guarde este manual para referencia y entréguelo a terceras personas si corresponde.

Explicación de los símbolos



¡ADVERTENCIA!

Este símbolo/palabra de advertencia indica un peligro con un nivel medio de riesgo que, si no se evita, podría causar la muerte o lesiones graves.



¡PRECAUCIÓN!

Este símbolo/palabra de advertencia indica un peligro con un nivel bajo de riesgo que, si no se evita, podría causar lesiones menores o moderadas.



¡AVISO!

Esta palabra de advertencia advierte sobre posibles daños materiales.



¡AVISO! Este símbolo indica información adicional útil para el ensamblaje o funcionamiento de su producto.



Los dispositivos eléctricos que llevan este símbolo están clasificados con la Clase de Protección II.



Voltaje de CC



Corriente alterna



La marca de registro ETL Listed es prueba de que el adaptador fue probado de forma independiente y de que cumple con las normas publicadas correspondientes.



Este símbolo indica la polaridad de la corriente en la conexión a la red.



Apto solo para uso en interiores.



PARTE 18 DE LA FCC

Este dispositivo cumple con la Parte 18 de las normas de la FCC. Su funcionamiento está sujeto a las dos condiciones siguientes: (1) este dispositivo no puede causar interferencias perjudiciales; y (2) este dispositivo debe aceptar cualquier interferencia recibida, incluyendo interferencias que puedan causar un funcionamiento no deseado.

Advertencia: Los cambios o modificaciones a esta unidad no aprobados expresamente por la parte responsable del cumplimiento podrían anular la autoridad del usuario para operar el equipo.

AVISO: Este equipo ha sido probado y cumple con los límites establecidos para los dispositivos digitales de Clase B, de acuerdo con la Parte 18 de las Normas de la FCC. Estos límites están diseñados para proporcionar una protección razonable contra interferencias perjudiciales en una instalación residencial. Este equipo genera, utiliza y puede irradiar energía de radiofrecuencia y, si no se instala y utiliza de acuerdo con las instrucciones, puede causar interferencias molestas en las comunicaciones de radio.

Sin embargo, no hay garantía de que no se produzcan interferencias en una instalación en particular. Si este equipo causa interferencias molestas en la recepción de radio o televisión, lo cual puede determinarse apagando y encendiendo el equipo, se recomienda intentar corregir la interferencia por medio de una o más de las siguientes medidas:

- Reorientar o reubicar la antena receptora.
- Aumentar la separación entre el equipo y el receptor.
- Conectar el equipo a un tomacorriente en un circuito diferente al que está conectado el receptor.
- Consultar al distribuidor o un técnico experimentado de radio/televisión para obtener ayuda.

Uso previsto

Este producto está diseñado exclusivamente para humidificar espacios interiores. Está destinado únicamente para uso privado y no es apto para fines comerciales. ¡Este producto no es un juguete! El producto no debe utilizarse de ninguna otra manera que no sea la descrita anteriormente y no debe modificarse de ninguna manera, ya que de hacerlo puede provocar daños a la propiedad o incluso lesiones personales. El fabricante y/o vendedor no aceptan ninguna responsabilidad por los daños que resulten de un uso inadecuado o incorrecto.

Seguridad

Instrucciones generales de seguridad



Este producto es peligroso para los niños y las personas con capacidades físicas, sensoriales o mentales limitadas (por ejemplo, personas con discapacidad parcial, personas mayores con capacidades físicas y mentales reducidas) o carentes de experiencia y conocimiento (por ejemplo, niños de más edad).

- Este producto puede ser utilizado por niños mayores de ocho años de edad, así como por personas con capacidades físicas, sensoriales o mentales limitadas o por aquellas personas carentes de experiencia y conocimiento, si son supervisados o han sido instruidos sobre cómo utilizar de forma segura el producto y han comprendido los riesgos asociados con su operación. Los niños no deben jugar con el producto. La limpieza y el mantenimiento por el usuario no se deben realizar por niños sin supervisión.
- Mantenga a los niños menores de ocho años lejos del producto y del cable de conexión.
- No deje el producto desatendido mientras está en uso.
- No permita que los niños jueguen con el material de embalaje. Los niños pueden quedar atrapados en él cuando juegan y asfixiarse.



¡Riesgo de descarga eléctrica!

Una instalación eléctrica incorrecta o una tensión de alimentación demasiado alta pueden causar descargas eléctricas.

- Conecte el producto solo si la tensión de red del tomacorriente coincide con los datos de la placa de características.
- Conecte el producto solo a un tomacorriente de fácil acceso para que pueda desconectarlo rápidamente de la red en caso de una avería.
- No utilice el producto si está visiblemente dañado o si el cable de conexión o la fuente de alimentación están defectuosos.
- Si el cable de alimentación del producto está dañado, debe ser reemplazado por el fabricante, su servicio posventa o personal cualificado equivalente para evitar riesgos.

- Utilice el producto solo con la fuente de alimentación que se suministra.
- No abra la carcasa; solicite la reparación a un profesional calificado. Para ello, comuníquese con un taller cualificado. Se eximen los reclamos por responsabilidad y garantía en el caso de reparaciones realizadas por el usuario, conexiones incorrectas o una operación incorrecta.
- Para las reparaciones solo se deben utilizar piezas que cumplan con la información del dispositivo original. Este producto contiene piezas eléctricas y mecánicas que son esenciales para proporcionar protección contra las fuentes de peligro.
- No utilice el producto con un temporizador externo o un sistema de control remoto por separado.
- No sumerja el producto, el cable de conexión o la fuente de alimentación en agua u otros líquidos.
- No toque nunca la fuente de alimentación con las manos húmedas.
- Nunca desenchufe la fuente de alimentación del tomacorriente halando por el cable; en su lugar, hágalo siempre agarrando el enchufe de alimentación.
- Nunca use el cable de conexión como un asa de transporte.
- Mantenga el producto, la fuente de alimentación y el cable de conexión alejados de las llamas y las superficies calientes.
- Coloque el cable de conexión de forma que no represente un peligro de tropiezo.
- No retuerza el cable de conexión ni tampoco lo coloque sobre bordes filosos.
- Use el producto únicamente en áreas interiores. No lo utilice en habitaciones húmedas o bajo la lluvia.
- Nunca guarde o use el producto de manera tal que corra el riesgo de caer en una bañera o lavabo.
- Nunca trate de recuperar un dispositivo eléctrico con las manos si este se ha caído al agua. En este caso, desenchufe el conector de CC/la fuente de alimentación de inmediato del tomacorriente.
- Asegúrese de que los niños no introduzcan ningún objeto en el producto.
- Siempre apague el producto y desenchufe la fuente de alimentación del tomacorriente cuando no use el producto, lo limpie, lo llene con agua (consulte el capítulo "Llenar con agua") o en caso de una avería.



¡Peligro para la salud!

El uso inadecuado del producto puede provocar daños a su salud.

- ADVERTENCIA: Los microorganismos que pueden estar presentes en el agua o en el entorno circundante donde se usa o almacena el producto, pueden proliferar en el depósito de agua y dispersarse en el aire, lo que puede ocasionar graves riesgos para la salud si no se reemplaza el agua y si el depósito de agua no se limpia correctamente cada tres días.
- Tenga en cuenta que un nivel alto de humedad puede propiciar el desarrollo de organismos biológicos en el ambiente.
- No permita que el área alrededor del producto se humedezca o moje. Reduzca la liberación de vapor si hay humedad. Use el producto solo de forma periódica si no puede reducir la liberación de vapor. No permita que materiales absorbentes (por ejemplo, alfombras, cortinas, fundas o manteles) se humedezcan.
- No deje agua acumulada en el depósito de agua si no está usando el producto.
- El producto se debe vaciar y limpiar antes de almacenarlo. El producto se debe limpiar antes del próximo uso.

¡AVISO!

¡Riesgo de daños!

La manipulación incorrecta del producto puede dañarlo.

- Coloque el producto en una superficie de trabajo de fácil acceso, nivelada, seca, resistente al calor y suficientemente estable. No coloque el producto en el borde de la superficie de trabajo.
- No coloque el producto directamente contra una pared o debajo de armarios o en lugares similares para evitar la acumulación de calor. El vapor emitido o el calor que se produce podría dañar los muebles.
- No cubra el producto mientras está en funcionamiento.
- No coloque nunca el producto sobre o cerca de superficies calientes (hornillos calientes, etc.).
- No esponga nunca el producto a altas temperaturas (calentadores, etc.) o a las inclemencias meteorológicas (lluvia, etc.).

- No esponga el producto a la luz solar directa o al aire caliente.
- No utilice el producto si la temperatura ambiente es inferior a 0 °C (32 °F). Si el agua del depósito se ha congelado, espere hasta que se haya descongelado.
- Si la temperatura ambiente es inferior a 0 °C (32 °F), vacíe el depósito de agua. El agua congelada puede dañar el producto.
- Nunca llene el depósito cuando el agua está por encima de 40 °C (104 °F) para evitar la decoloración o deformación.
- Solo ponga agua en el depósito de agua y no en las otras piezas del producto.
- Nunca ponga agua en la abertura de salida de vapor del producto o en el canal de salida de vapor. Limpie las partes húmedas del producto con un paño seco.
- No coloque metales, sustancias químicas o agentes limpiadores en el depósito de agua. De lo contrario, la humidificación no funcionará correctamente.
- Nunca elimine el agua residual del tubo de salida de neblina mientras el producto está encendido, ya que esto podría destruir el sensor.
- No mueva el producto demasiado si el depósito de agua está muy lleno. De lo contrario, el agua podría salirse y derramarse en otras piezas del producto.
- No intente nunca limpiar el producto sumergiéndolo en agua y no use un limpiador de vapor para limpiarlo. De lo contrario, podría dañarlo.
- No ponga el producto en el lavavajillas bajo ninguna circunstancia. Esto lo destruiría.
- Deje de usar el producto si sus piezas de plástico presentan grietas o roturas o están deformadas. Reemplace las piezas dañadas únicamente con las piezas de repuesto originales correspondientes.
- Consulte el capítulo de "Limpieza"

Primer uso

Compruebe el producto y el contenido de la entrega

¡AVISO!

¡Riesgo de daños!

Tenga cuidado al abrir el paquete con un cuchillo afilado u otro objeto puntiagudo, ya que el producto podría dañarse fácilmente.

- Proceda con mucho cuidado al abrir.
- 1. Saque el producto del empaque.
- 2. Compruebe de que el contenido del paquete está completo (vea la **Fig. A**).
- 3. Compruebe que el producto como tal y todos sus componentes no estén dañados. Si detecta algún daño, no utilice el producto. Póngase en contacto con la dirección de servicio al cliente del fabricante indicada en la tarjeta de garantía.
- 4. Verifique que el sensor del nivel de agua **12** esté correctamente conectado y sin obstrucciones. (ver **Fig. B**).
- 5. Enjuague el depósito de agua **5** y su tapa **6** con agua limpia.

Funcionamiento

¡AVISO!

¡Riesgo de daños!

Los ruidos u olores inusuales pueden ser una señal de que el producto está dañado.

- Si hay ruidos u olores inusuales provenientes del producto, desenchufe la fuente de alimentación de inmediato del tomacorriente.
- Póngase en contacto con el fabricante en la dirección de servicio indicada en la tarjeta de garantía.

¡AVISO!

¡Riesgo de daños!

El producto puede sufrir daños rápidamente cuando se usa con un depósito de agua vacío.

- Nunca utilice el producto con el depósito de agua vacío.



Lo mejor es usar el producto con agua fría hervida o destilada. Cambie el agua del depósito con regularidad para mantener limpio al producto.

El producto puede funcionar continuamente durante 24 horas con el tanque lleno sin tener que volver a llenarlo.

Preparación del producto

- Conecte el producto a un tomacorriente con tensión de alimentación igual a la de la placa de características. Asegúrese de que el tomacorriente **11** es de fácil acceso.
- Conecte el enchufe hueco de la fuente de alimentación **8** al orificio de conexión de la parte posterior del producto.

Llenar con agua



¡Riesgo de descarga eléctrica!

Si el producto se cae cuando está lleno, el agua que se derrame puede caer en otros dispositivos eléctricos y causar una descarga eléctrica.

- Coloque el producto en un lugar seguro.
- Vacíe el depósito de agua si no piensa usar el producto por un período prolongado.
- Asegúrese de que el producto esté desenchufado cuando lo llene de agua.
- 1. Quite la tapa **10** del depósito de agua **5**.
- 2. Agarre el depósito de agua **5** por el asa de transporte y extráigalo de la unidad de control **9**. Vire el depósito de agua **5** al revés.
- 3. Desenrosque la cubierta del depósito de agua **6** en sentido contrario a las agujas del reloj **5**.
- 4. Vierta un máximo de un 1 galón (3780 ml) de agua en la abertura del depósito **5**. No llene de agua el canal de salida de la niebla **7**.
- 5. Coloque de vuelta la cubierta del depósito de agua **6** enroscándola en el sentido de las agujas del reloj y limpie cualquier residuo de agua con un paño seco.
- 6. Vire hacia arriba el depósito de agua **5** y colóquelo en la unidad de control.

Conectar el producto

- Conecte el producto a un tomacorriente correctamente instalado con el enchufe de la fuente de alimentación.

Encender/apagar el producto

La cantidad de humidificación se puede ajustar progresivamente con la perilla de control ①.

1. Encienda el producto girando la perilla de control ① en sentido horario. La perilla de control ① se puede usar para ajustar la intensidad de la generación de niebla.
 - Si el LED verde ③ se enciende, hay una cantidad suficiente de agua en el tanque de agua ⑤.
 - Si el LED rojo ② se enciende, hay una cantidad insuficiente de agua en el tanque de agua ⑤.
2. Para apagar el producto, gire la perilla de control ① en sentido contrario a las agujas del reloj hasta que escuche un sonido de "clic".



AJUSTE DE LA HUMEDAD CORRECTA: Ajuste la perilla de control ① para que la niebla se eleve y sea absorbida por el aire de la habitación. Si la niebla cae rápidamente, baje la perilla de control ① hasta que la niebla se eleve.



UNA NOTA SOBRE LA HUMEDAD: Para reducir el exceso de humedad o condensación, especialmente en habitaciones pequeñas, deje abierta la puerta de la habitación y ajuste la intensidad de la niebla a la configuración de salida baja.

- Demasiada humedad en la habitación puede hacer que la humedad se acumule en las superficies donde pueden crecer hongos y bacterias. La humedad acumulada también puede dañar muebles y paredes, en especial, las empapeladas.

Rellenar con agua



El mecanismo de seguridad integrado detiene automáticamente el proceso de humidificación cuando no hay agua en el tanque de agua ⑤. El LED rojo ② se enciende y no se emite más niebla en la ranura de salida de la niebla ⑬.

1. Para usar el producto otra vez, desenchufe la fuente de alimentación ⑧ del tomacorriente y llene el depósito de agua ⑤ (consulte el capítulo de "Llenar con agua").
2. Inserte la fuente de alimentación en el enchufe y encienda el producto (consulte el capítulo "Encender y apagar el producto").

Limpieza



¡Riesgo de descarga eléctrica!

Si el producto se cae cuando está lleno, el agua que se derrame puede caer en otros dispositivos eléctricos y causar una descarga eléctrica.

- ¡Desenchufe siempre la fuente de alimentación de la unidad y deje que esta se enfríe por completo antes de limpiarla y guardarla!



¡Peligro para la salud!

El uso inadecuado del producto puede provocar daños a su salud.

- El depósito de agua debe vaciarse y cambiarse el agua cada tres días. El depósito de agua debe estar limpio antes de llenarse de agua. Cualquier sedimento, residuos, o partículas de suciedad que puedan haberse acumulado en las superficies del depósito de agua o en su interior deben eliminarse. Todas las superficies se deben frotar para secarlas.

¡AVISO!

¡Riesgo de cortocircuito!

El agua u otros líquidos que hayan penetrado en la carcasa pueden provocar un cortocircuito.

- No sumerja nunca el producto en agua u otros líquidos.
- Asegúrese de que no penetre agua u otros líquidos en la carcasa.

¡AVISO!**¡Riesgo de daños!**

La manipulación incorrecta del producto puede dañarlo.

- No utilice productos de limpieza agresivos, cepillos con cerdas de metal o nailon ni utensilios de limpieza afilados o metálicos, como cuchillos, raspadores duros y similares. Podrían dañar las superficies.
- No intente nunca limpiar el producto sumergiéndolo en agua u otros líquidos y no use un limpiador de vapor para limpiarlo. De lo contrario, podría dañarlo.
- No ponga el producto en el lavavajillas bajo ninguna circunstancia. Esto lo destruiría.



El depósito de agua debe limpiarse cada tres días.

Todos los demás componentes deben limpiarse una vez a la semana.

- Antes de la limpieza, desenchufe la fuente de alimentación.

Limpieza exterior

- Para limpiar las superficies exteriores utilice un paño ligeramente humedecido. Deje que todas las piezas se sequen completamente antes de usar el producto de nuevo.

Limpieza y descalcificación del depósito de agua

1. Desenrosque la cubierta 6 del depósito de agua 5 y elimine cualquier sedimento o suciedad que se haya acumulado en el depósito de agua 5.
2. Llene el depósito de agua 5 hasta la mitad con agua tibia y agregue 1 cucharada de vinagre blanco. Cierre el depósito de agua 5 girando la tapa del depósito de agua 6 hasta que quede bien apretada. Agite el depósito de agua 5 enérgicamente y deje que la solución se absorba durante unos 30 minutos.
3. Drene el depósito de agua 5 y enjuáguelo bien con agua limpia.
4. Deje que el producto se seque completamente.

Limpieza de la unidad de control

1. Quite el depósito de agua 5 levantándolo de la unidad de control y déjelo a un lado.
2. Elimine cualquier sedimento o suciedad que se pueda haber acumulado.

3. Llene con un poco de agua la unidad de control 9 y agregue 1 cucharada de vinagre blanco. Deje que se absorba durante unos 30 minutos.
4. Vacíe la unidad de control 9 y enjuáguela con agua limpia. Asegúrese de que el agua no fluya hacia la salida del ventilador 4 al drenarla.
5. Deje que el producto se seque completamente.

Limpieza de la ranura de ventilación

1. Utilice un paño húmedo para limpiar la ranura de ventilación en la unidad de control 9.
Use vinagre para disolver la cal si es necesario.
2. Deje que la ranura de ventilación se seque completamente.

Almacenamiento

- Vacíe y limpie el depósito de agua 5, elimine cualquier residuo de agua adentro de la unidad de control 9 y seque todas las piezas con un paño.
- Mantenga el producto en su embalaje original, en un lugar seco fuera del alcance de los niños.

Solución de problemas**¡PRECAUCIÓN!**

NO intente reparar el motor por su cuenta. Si el humidificador sigue sin funcionar, llame al servicio de atención al cliente.

Problema	Solución
La luz indicadora permanece roja	<ul style="list-style-type: none"> • Asegúrese de que la tapa del depósito de agua esté fijada correctamente en el depósito para permitir que el agua pase a través de la base. • Limpie el sensor de nivel de agua: saque la tapa de plástico de la clavija. Quite el flotador del sensor de nivel de agua y límpielo con agua jabonosa tibia. Reemplace las piezas colocando primero el flotador en la clavija, luego vuelva a colocar la tapa de plástico en la clavija.

El humidificador no enciende	<ul style="list-style-type: none"> • Asegúrese de que la unidad esté bien enchufada a un tomacorriente o cambie a otro tomacorriente. • Compruebe que la perilla de control esté en la posición de encendido "ON". • Si la luz indicadora de encendido no se enciende, comuníquese con el servicio al cliente.
Si detecta un olor extraño	<ul style="list-style-type: none"> • Limpie el depósito de agua con una solución de agua y vinagre blanco, y enjuáguelo con agua limpia (consulte el capítulo "Limpieza y descalcificación del depósito de agua"). • Deje el depósito de agua vacío sin la tapa en un lugar fresco durante 12 horas.
La luz indicadora está verde, pero no hay niebla	<ul style="list-style-type: none"> • Complete el mantenimiento semanal (consulte el capítulo "Limpieza") • La base puede estar llena en exceso: Quite el depósito, vacíe la base y vuelva a colocar el depósito lleno en la base vacía. • El humidificador debe colocarse sobre una superficie dura y plana y la abertura del ventilador no debe bloquearse. • Haga una prueba girando la perilla de control hasta MAX (máximo) y déjelo funcionar durante 10 minutos.
Se forma y acumula una capa de polvo blanco fuera del humidificador	<ul style="list-style-type: none"> • El agua local podría contener demasiados minerales. Cambiar al uso de agua filtrada o destilada.
El humidificador tiene derrames	<ul style="list-style-type: none"> • En la TAPA DE LA NIEBLA: gire la perilla de control hacia abajo • En el DEPÓSITO: verifique si hay grietas en el depósito o alrededor de la junta del depósito • En la BASE: llame al servicio al cliente

Especificaciones técnicas

Producto

Número de modelo:	1094_U, 1094_O
Número de artículo:	835232
Clasificación de voltaje:	24 V $\overline{=}$, 1 A
Potencia:	24 W
Frecuencia:	50/60 Hz
Nivel de ruido:	< 37 decibeles a 3 pies de distancia
Clase de protección:	II
Dimensiones (ancho x alto x profundidad):	
	Unicorno: 9.61" x 9.25" x 12.01" (24.4 x 23.5 x 30.5 cm)
	Búho: 9.45" x 9.25" x 11.54" in (24 x 23.5 x 29.3 cm)

Fuente de alimentación

Fabricante:	Shenzhen Flypower Technology Co., Ltd.
Modelo:	PS24D240K1000UD
Voltaje de entrada:	100-240 V~
Frecuencia de la corriente alterna de entrada:	50/60 Hz
Voltaje de salida:	24 V $\overline{=}$
Corriente de salida:	máx. 1 A
Potencia de salida:	máx. 24 W
Clase de protección:	II

Eliminación

Eliminación del embalaje

Elimine el embalaje de forma respetuosa con el medio ambiente.

Eliminación del producto

Si el producto deja de funcionar, asegúrese de eliminarlo de forma respetuosa con el medio ambiente y de acuerdo con la normativa local.



Made in China

**DIST. & SOLD EXCLUSIVELY BY:
ALDI
BATAVIA, IL 60510**

AFTER SALES SUPPORT	
SERVICIO POSVENTA	835232
 USA 1-888-367-7373	
 help@myproduct.care	
MODEL / MODELO: 1094_U,1094_0	10/2024

2
YEAR WARRANTY AÑOS DE GARANTÍA